



PANDUAN PENULISAN TUGAS AKHIR RANCANGAN SISTEM INFORMASI

METODOLOGI BERORIENTASI OBYEK

**PROGRAM STUDI:
SISTEM INFORMASI**

**BIDANG PEMINATAN:
SISTEM INFORMASI
KOMPUTERISASI AKUNTANSI**

**JENJANG:
STRATA 1**

PERIODE BIMBINGAN GENAP 2009/2010

**FAKULTAS TEKNOLOGI INFORMASI
UNIVERSITAS BUDI LUHUR**

TATALAKSANA TUGAS AKHIR SEMESTER GENAP TAHUN AJARAN 2009/2010 METODOLOGI BERORIENTASI OBYEK

PROGRAM STUDI : SISTEM INFORMASI
BIDANG PEMINATAN : SISTEM INFORMASI, KOMPUTERISASI AKUNTANSI
JENJANG : STRATA 1

JADWAL

1. Bimbingan dimulai pada tanggal **22 Maret s/d 18 Juni 2010** (*waktu tergantung kesepakatan pembimbing dan mahasiswa*).
2. Kartu Bimbingan yang sudah ditandatangani oleh pembimbing diserahkan untuk didaftarkan sidang dari tanggal **21 Juni s/d 25 Juni 2010** (*jam 08.00 WIB s/d 16.30 WIB*) dengan minimal **bimbingan 6 (enam) kali**.
3. Jadwal sidang bagi masing-masing mahasiswa diberikan setelah menyerahkan Kartu Bimbingan. Sidang pendadaran dimulai tanggal **5 Juli 2010**.
4. Wisuda pada **7 Oktober 2010**

UMUM

1. TA berupa Rancangan Sistem Informasi yang dibuat berdasarkan Riset pada sebuah instansi yang memiliki badan hukum dan implementasi dari sebagian rancangan. Dengan bentuk Judul RANCANGAN SISTEM INFORMASI **(TOPIK TA)** PADA **(NAMA INSTANSI RISET)**
Contoh :
 - **RANCANGAN SISTEM INFORMASI ADMINISTRASI PERAWATAN PASIEN PADA RS. PONDOK INDAH JAKARTA DENGAN METODOLOGI BERORIENTASI OBYEK**
2. Bagi Mahasiswa Tugas Akhir metodologi Testruktur **boleh** mengambil TA metodologi berorientasi obyek dengan syarat harus mengikuti tatalaksana untuk Tugas Akhir metodologi berorientasi obyek.
3. Bagi Mahasiswa TA metodologi berorientasi obyek **Tidak boleh** mengambil TA metodologi Testruktur.
4. Bila TA bukan berupa Rancangan Sistem Informasi, maka mahasiswa wajib menunjukkan surat persetujuan Ketua Program Studi.
5. Topik atau masalah Tugas Akhir pada sebuah instansi yang pernah dibuat dengan metodologi yang sama, tidak boleh dibuat atau diriset lagi.
6. Untuk mahasiswa yang mengambil topik skripsi **Non-Perancangan Sistem**, yaitu ICT ataupun IS/IT lainnya seperti *Data Mining, Data Warehouse, ERP, CRM, E-Government, IT Governance* dan lain sebagainya, dapat berkonsultasi dengan Ketua Program Studi.
7. Khusus untuk mahasiswa yang **gagal** pada **periode Gasal 2009/2010**, dapat tetap menggunakan judul TA yang sama.
8. Sarana sidang yang disediakan adalah : LCD Proyektor, Monitor, keyboard, dan mouse (standard PS/2).
9. Sidang dilakukan secara terbuka **selama 90 menit** dengan penonton terbatas, dan hanya akan dilakukan tertutup jika diminta oleh peserta dan disetujui dewan penguji.

PENILAIAN

1. Komponen penilaian.

Komponen yang dinilai serta prosentase penilaian adalah sbb :

Jenjang Strata 1 :

Penguasaan Materi	:	40 % (Pengetahuan tentang Data, Proses dan Materi Lain)
Penulisan	:	35 % (Format tulisan, tata bahasa dan Kelengkapan Tulisan)
Presentasi	:	25 % (Media presentasi elektronik, Penyampaian Presentasi, Demo dan Penguasaan mengenai program yang dibuat)

2. Grade

Penilaian mahasiswa berdasarkan skala 0 – 100 dengan rentang konversi huruf sbb :

85	–	100	: A
75	–	84	: B
60	–	74	: C
45	–	59	: D
0	–	44	: E

3. Batas Maksimal Nilai Kelulusan

Nilai Maks	Sidang I	Sidang II
A	L	
	TL	L
	PK	L
B	TH	L

Keterangan :

L : Lulus

TL : Tidak Lulus

PK : Persyaratan Kurang

TH : Tidak Hadir (Tidak Datang, Terlambat, Tidak Siap)

KHUSUS

1. Tentang Proses

Persyaratan yang harus dipenuhi oleh mahasiswa masing-masing program studi adalah sebagai berikut :

Bidang Peminatan Sistem Informasi

- Untuk S1, MINIMAL 3 (tiga) laporan.
- Laporan (*Rekapitulasi dari beberapa transaksi*) yang dihasilkan minimal menggunakan 3 buah file yang di dalamnya terdapat file transaksi

Bidang Peminatan Komputerisasi Akuntansi

- Untuk S1, MINIMAL 3 (tiga) laporan terdiri dari :
 - Laporan Jurnal Khusus
 - Laporan Jurnal Umum
 - Sebuah Laporan yang berkaitan langsung dengan Transaksi yang masukan kedalam jurnal yang dihasilkan minimal menggunakan 3 buah file yang di dalamnya terdapat file transaksi.

2. Tentang implementasi

- a. Bahasa pemrograman yang boleh digunakan adalah bahasa pemrograman berbasis Visual (VB, Visual Foxpro), bahasa pemrograman berbasis Web (PHP, ASP, dll) dan bahasa pemrograman Berorientasi Obyek (JAVA, Borland Delphi, VB .Net, ASP .NET, dll)
- b. Program yang diwajibkan dibuat adalah implementasi dari seluruh proses yang dirancang.
- c. Proses cetakan dilakukan ke layar monitor (bukan ke Printer), dimana bentuk yang ditampilkan sesuai dengan rancangan keluaran. (*minimal semua elemen data yang dihasilkan dari program sesuai dengan semua elemen data yang ada pada rancangan keluaran*) dan File – file yang dipakai didalam program harus sesuai dengan Entity class yang terdapat pada sequence diagram.

3. Tentang lampiran

- a. Lampiran A memuat semua bentuk dokumen keluaran yang dipakai pada sistem yang berjalan dalam bentuk foto copy yang sesuai dengan Analisa Keluaran.
- b. Lampiran B memuat semua dokumen masukan yang dipakai dari sistem yang berjalan dalam bentuk foto copy yang sesuai dengan Analisa Masukan.
- c. Lampiran C memuat semua bentuk dokumen keluaran yang sesuai dengan Rancangan Keluaran
- d. Lampiran D memuat semua bentuk dokumen masukan yang sesuai dengan Rancangan Masukan
- e. Lampiran E berisi surat keterangan **telah melakukan riset**, yang ditandatangani setelah tanggal 1 Juli 2010. Lengkapi dengan cap/stempel Institusi tempat riset.

4. Tentang Sidang Pendadaran

Sidang **TIDAK DIJALANKAN** dan **PESERTA SIDANG DINYATAKAN GAGAL** bila terdapat salah satu kondisi di bawah ini :

1. **TIDAK MEMBAWA** minimal 3 (tiga) buku tugas akhir yang sudah terjilid rapi dan ditanda tangani pembimbing beserta Materi Presentasi dalam bentuk Powerpoint.
2. **TERLAMBAT DARI JADWAL SIDANG** yang telah ditentukan (*Tidak ada toleransi waktu keterlambatan*). Mahasiswa harus Hadir 1 (satu) jam sebelumnya dari Jadwal yang sudah diterima.
3. **TIDAK MEMBAWA** surat keterangan Riset Asli dengan memperhatikan aturan khusus point 3.e
4. **TIDAK MEMBAWA** Dokumen asli sejumlah lebih dari 50% dari total dokumen yang dipakai pada sistem yang berjalan.
5. **TIDAK BERPENAMPILAN RAPI** dengan ketentuan :
 - a) Pria : kemeja putih polos, celana panjang hitam, dasi, Jaket Almamater
 - Wanita : kemeja putih polos, rok hitam, Jaket Almamater
 - b) Memakai sepatu (*bukan sepatu sandal atau sepatu olahraga*)

Sidang **TIDAK DILANJUTKAN** dan **PESERTA SIDANG DINYATAKAN GAGAL** bila

- Tidak dapat mengoperasikan program sesuai permintaan penguji dalam waktu maksimal 15 Menit
- Terdapat penjelasan yang tidak ada kaitannya dengan topik yang dibahas.

PENUTUP

1. Setiap peserta wajib mengikuti aturan-aturan tersebut di atas.
2. Hal-hal lain yang tidak tertulis didalam Tatalaksana ini akan diberikan kemudian secara tertulis ataupun secara lisan.

Jakarta, Maret 2010

Mengetahui/menyetujui
Dekan
Fakultas Teknologi Informasi

Ketua Program Studi
Sistem Informasi

Goenawan Brotosaputro, S.Kom, M.Sc.

Hendri Irawan, S.Kom, M.T.I.

**PANDUAN PENULISAN TUGAS AKHIR
PROGRAM STUDI SISTEM INFORMASI JENJANG STRATA 1
SEMESTER GENAP TAHUN AJARAN 2009/2010
METODOLOGI BERORIENTASI OBYEK**

A. UMUM

1. SAMPUL dan KERTAS

- Program Studi Sistem Informasi
 - Sampul (*soft cover*) diketik pada kertas buffalo dengan warna merah maroon (merah tua).
- Program Studi Komputerisasi Akuntansi
 - Sampul (*soft cover*) diketik pada kertas buffalo dengan warna Hijau Tua.

Naskah diketik pada kertas yang memenuhi persyaratan standar baku:

- a. Kertas HVS (atau sejenis) 80 gr, warna putih dan diketik 1 muka (tidak bolak-balik)
- b. Ukuran kertas 22 x 28 cm atau 8.5 x 11 inch atau ukuran kuarto atau letter
- c. Naskah dibuat minimal rangkap 3 (1 Pembimbing dan 2 Penguji)
- d. Pengecualian untuk menggunakan kertas yang baku, dilakukan bila diperlukan kertas khusus untuk gambar, seperti grafik dan diagram, atau dokumen tertentu dari lembaga/perusahaan/institusi.

2. PENGETIKAN

- a. Menggunakan **Microsoft Word**, dengan **jenis huruf** yang digunakan adalah **Tahoma** dengan **ukuran 10 point**. Untuk tulisan dalam **bahasa asing** atau yang mempunyai tujuan tertentu dituliskan dalam bentuk **Italic** atau bergaris bawah atau diapit oleh tanda kutip.
- b. **Jarak baris** (spasi) antar ketikan adalah **1 spasi**
- c. **Batas tepi** kiri kertas 4 cm, tepi kanan kertas 3 cm, tepi atas kertas 4 cm, dan tepi bawah kertas 3 cm sehingga ruangan ketikan adalah 14 x 21 cm (lihat gambar).

d. Nomor halaman

1). Bagian awal

Dimulai dari halaman judul sampai dengan halaman ringkasan (abstraksi), diberi nomor halaman dengan angka Romawi Kecil seperti i, ii, iii, iv dan seterusnya yang diletakkan di tengah halaman bagian bawah dengan jarak 2 spasi dari batas ruang ketikan.

2). Bagian teks dan bagian akhir

Dimulai dari Bab I Pendahuluan sampai dengan lampiran-lampiran diberi nomor halaman dengan angka latin seperti 1, 2, 3, 4 dan seterusnya yang diletakkan pada tepi kanan atas dengan jarak 2 spasi di atas baris pertama ketikan lurus dengan batas tepi kanan. Khusus untuk halaman yang mengandung judul bab, nomor halaman diletakkan pada tengah halaman bagian bawah 2 spasi dari batas ruang ketikan.

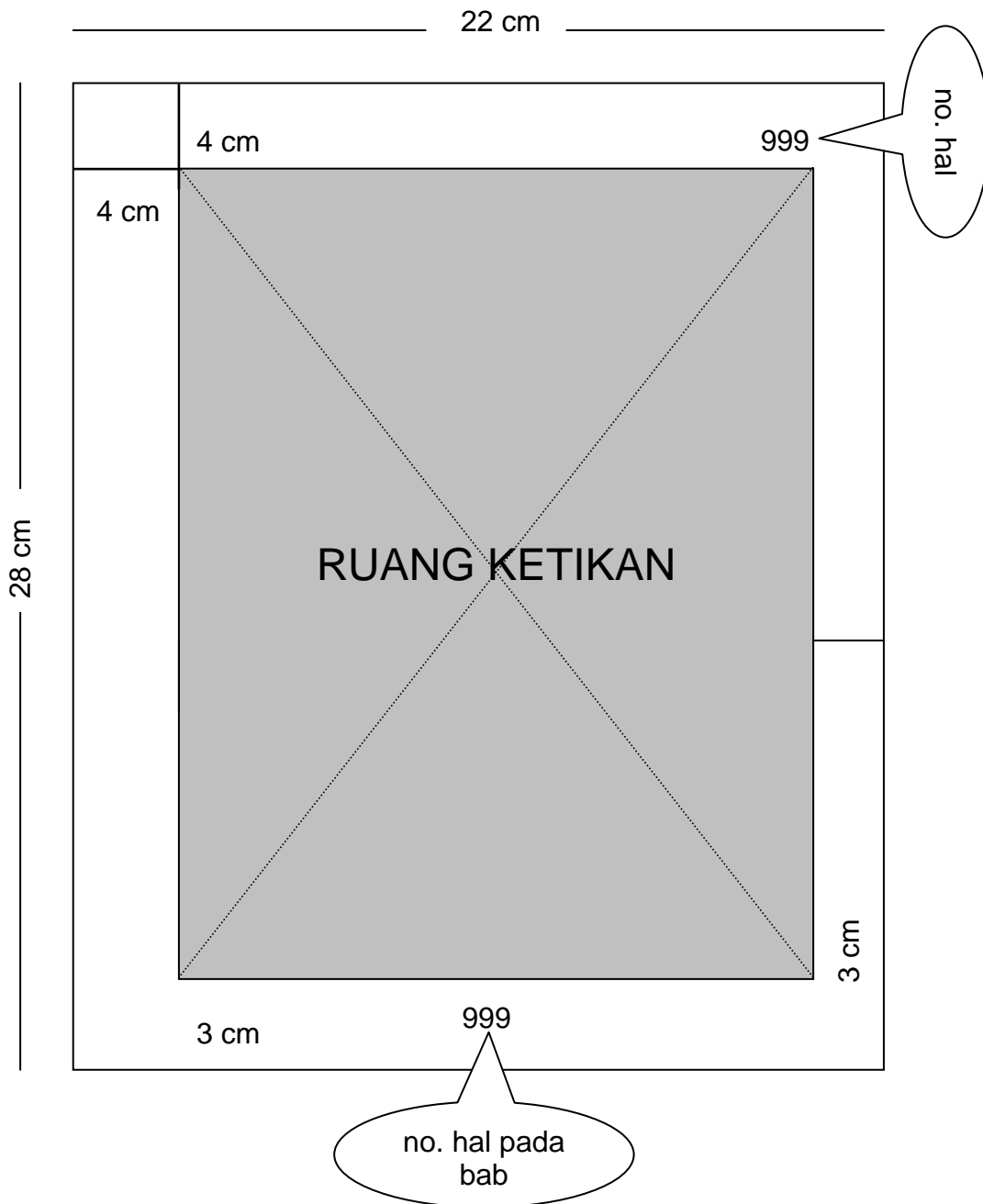

3. KUTIPAN

- Model yang dipakai adalah Penulis – Tahun – Halaman (PTH) atau disebut dengan Author – Date – Page (ADP) Style dengan cara mencantumkan **nama penulis – tahun terbitan – nomor halaman** yang dikutip.
- Nama penulis** yang dicantumkan hanya **nama keluarga (*family name*)** tanpa mencantumkan gelar akademik dari penulis.
- Bila penulis 2 (dua) orang, kedua nama keluarga penulis tersebut dicantumkan.
- Bila penulis lebih dari dua orang, maka yang dicantumkan hanya nama penulis pertama dengan menambahkan singkatan dkk (dan kawan-kawan) atau ***et al (et all)***
- Seluruh sumber dan bahan bacaan atau acuan (*references*) yang digunakan dikumpulkan dalam satu daftar yang disebut **Daftar Pustaka**.
- Pencantuman sumber kutipan dapat diletakkan sebelum atau sesudah kutipan.
- Kutipan yang melebihi 3 baris, dipisahkan dari tulisan penulis sehingga membentuk alinea tersendiri dengan jarak baris satu spasi dan batas kiri 5 ketukan.

Sebelum kutipan:

Emory dan Cooper (1995 : 37) mengungkapkan: *"The philosophy of science or, more specifically, epistemology is the body of knowledge that provides the classification that help us dicriminate among the styles of thinking"*

Sesudah kutipan:

Demikian pula didefinisikan oleh penulis lain *"The philosophy of science or, more specifically, epistemology is the body of knowledge that provides the classification that help us dicriminate among the styles of thinking"* (Emory dan Cooper, 1995 : 37).

Lebih dari tiga baris:

Batini et al. (1992 : 4) mendefinisikan sebuah basis data dan kaitannnya dengan sebuah perusahaan sebagai sebuah komponen dari sistem informasi sebagai berikut:

"Databases are just one of the components of information systems, which also include application program, user interfaces, and other types of software packages. However databases are essential resources of all organizations, including not only large enterprises but also small companies and individual users"

4. DAFTAR PUSTAKA

- a. Disusunurut abjad berdasarkan nama penulis.
- b. Terdiri dari tiga bagian **Nama Penulis – Judul Tulisan – Nama Penerbit**
- c. **Nama Penulis** dimulai dengan nama keluarga, diikuti dengan tanda koma kemudian nama pertama.
- d. Bila nama penulis dua atau tiga orang, hanya orang pertama yang menggunakan aturan butir 3, selebihnya mengikuti apa yang tertera pada referensi.
- e. Bila nama penulis empat orang atau lebih, hanya dituliskan nama pertama mengikuti aturan butir 3 diikuti dengan **et al** atau **dkk**.

Contoh:

1 penulis:

Situmorang, Ferryanto. *Tuntunan Praktis Pemrograman : Membuat Aplikasi FoxPro dengan Generator*. Jakarta : Elex Media Komputindo, 1997.

2 penulis:

Campbell, Tim S., and William A Kracaw. *Financial Institutions and Capital Market*. New York : HarperCollins College, 1993.

3 penulis:

Hamacher, V. Carl., Zvonko G. Vranesic., Safwat G. Zaky. *Computer Organization*. 4th ed. Singapore : McGraw-Hill, 1996.

lebih dari 3 penulis:

Watson, Collin J., et. al. *Statistics : For Management and Economics*. Massachusetts : Allyn and Bacon, 1990.

lebih dari 2 buku dari penulis yang sama:

Arikunto, Suharsini. *Manajemen Penelitian*. Jakarta : Rineka Cipta, 1990.

------. *Prosedur Penelitian : Suatu Pendekatan Praktek*. Jakarta : Rineka Cipta, 1991.

B. SUSUNAN

BAB I PENDAHULUAN

1. Latar Belakang

Berisi *field establishment* (pada area/bidang apa skripsi ini ditulis)

2. Masalah

Gambaran umum permasalahan yang dihadapi

3. Tujuan Penulisan

Gambaran tentang kebutuhan organisasi, misalnya
Ada masalah yang harus diselesaikan
Ada keinginan memanfaatkan teknologi baru
Ada kebutuhan baru yang ingin dipenuhi
DII.

4. Ruang Lingkup / Batasan Masalah

Lingkup permasalahan yang dibahas dan batasan penyelesaian yang dilakukan

5. Metoda Penelitian

Bagaimana & dengan cara apa
Pengumpulan data dilakukan
Analisa & Perancangan dikerjakan

6. Sistematika Penulisan

Uraian singkat isi bab per bab

BAB II LANDASAN TEORI

Berisi penjelasan tentang teori-teori yang dipakai, meliputi:

- Teori-teori tentang Analisa & Perancangan berorientasi Obyek
- Teori-teori tentang Akuntansi (Khusus untuk Program Studi Komputerisasi Akuntansi)
- Teori-teori tentang Aplikasi/Masalah yang dibahas

BAB III ANALISA SISTEM

1. Tinjauan Organisasi

Penjelasan singkat tentang organisasi/perusahaan yang dianalisa
Harus termasuk penjelasan tentang tujuan organisasi/perusahaan

2. Uraian Prosedur

Penjelasan singkat tentang tata laksana proses yang terjadi yang memperjelas ruang lingkup sistem yang akan dibuat

3. Analisa Proses Activity Diagram

Gambarkan Activity Diagram yang menunjukkan penggunaan **Masukan dan Keluaran** yang dipakai pada system berjalan

Contoh :

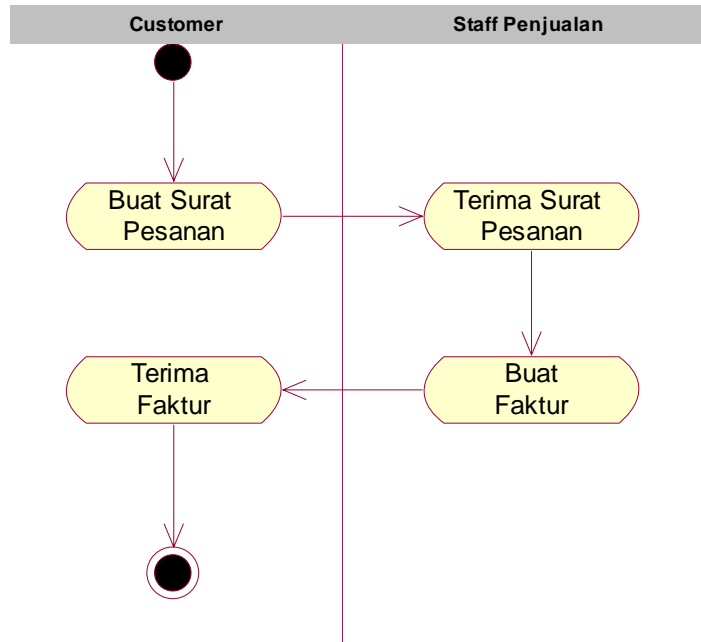

4. Analisa Keluaran

Berisi potret tentang keluaran yang dihasilkan oleh sistem yang dianalisa Tiap keluaran dirinci

Nama Keluaran :

Fungsi : dipakai untuk apa

Media : dalam bentuk apa

Distribusi : kepada siapa saja sesuai dengan jumlah rangkap

Rangkap : satu, ... sesuai dengan distribusi

Frekuensi : kapan dihasilkan

Volume : rata-rata persatuan waktu

Format : seperti apa bentuk keluarannya

(petunjuk ke Lampiran – sebutkan lampiran berapa beserta halamannya)

Keterangan : hal-hal yang ingin ditambahkan

Hasil Analisa : kesimpulan apa yang diperoleh dari analisa yang dilakukan

Contoh :

Nama Keluaran : Kwitansi

Fungsi : Bukti atas terjadinya transaksi pembayaran

Media : Kertas

Distribusi : Pelanggan, Keuangan, Arsip

Rangkap : Tiga

Frekuensi : Setiap terjadi transaksi pembayaran

Volume : Lima kali per hari

Format : Lampiran A.1 halaman 123

Keterangan :

Hasil Analisa :

- Tidak terteranya informasi nota tagihan yang menyebabkan sulitnya mencari kaitan pembayaran terhadap tagihan tertentu
- Tidak jelasnya identitas pembeli

5. Analisa Masukan

Berisi potret tentang masukan yang dibutuhkan oleh sistem yang dianalisa
Tiap masukan dirinci

Nama Masukan : nama masukan
Sumber : berasal dari mana
Fungsi : dipakai untuk apa
Media : dalam bentuk apa
Rangkap : satu atau berapa
Frekuensi : kapan dihasilkan
Volume : rata-rata persatuan waktu
Format : seperti apa bentuk masukannya
(petunjuk ke Lampiran – sebutkan lampiran berapa beserta halamannya)
Keterangan : hal-hal yang ingin ditambahkan
Hasil Analisa : kesimpulan apa yang diperoleh dari analisa

Contoh

Nama Masukan : Pesanan
Sumber : Pelanggan
Fungsi :
Media : Kertas
Rangkap : Satu
Frekuensi : Setiap awal terjadi transaksi penjualan
Volume : Lima kali per hari
Format : Lampiran A.1 halaman 123
Keterangan : Pesanan disampaikan pelanggan melalui Faximile
Hasil Analisa :

- Bentuk yang tidak terstruktur
- Informasi yang kadang kala dirasa tidak jelas

6. **Analisa Terapan Akuntansi (untuk Komputerisasi Akuntansi harus ada, untuk Sistem Informasi harus ada, bila topik yang diambil tentang akuntansi)**

Model Akuntansi yang menggambarkan keterkaitan antar transaksi yang ada dan posisi pencatatan dalam pos rekeningnya Lengkap dengan Nomor rekening, Nama Rekening, Posisi (Debet/Kredit) yang digambarkan dalam bentuk jurnal khusus, jurnal umum dan buku besar.

Format Model seperti contoh di bawah ini

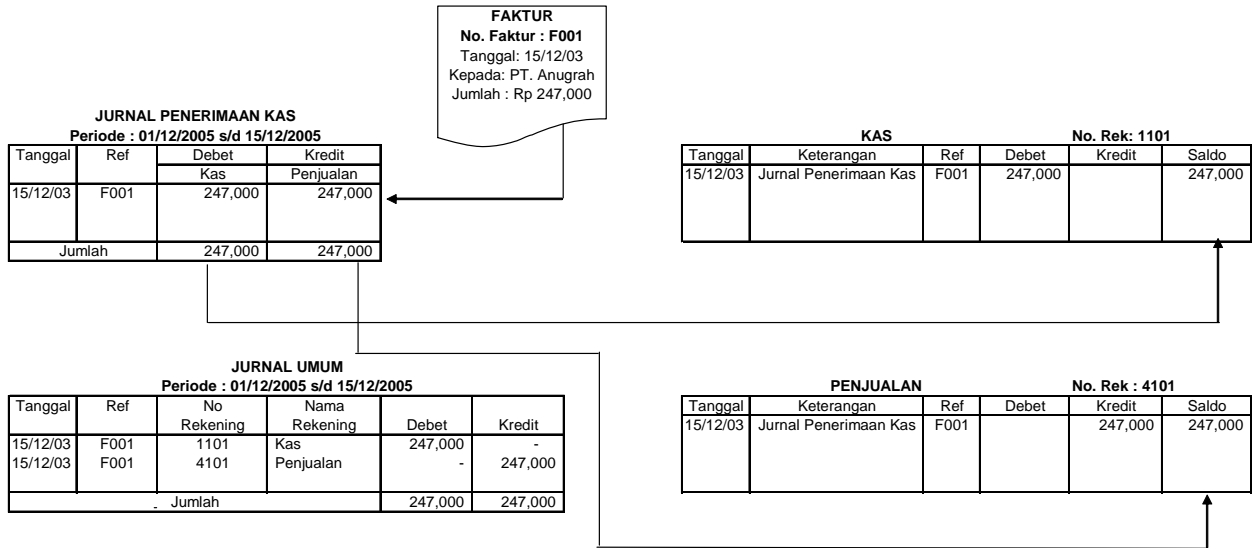

7. **Struktur Bagan Rekening**

Berisi struktur daftar perkiraan beserta struktur kodenya sesuai dengan sistem yang diteliti.

No. Rekening	Nama Rekening	Posisi
1101	Kas	D
4101	Penjualan	K

8. **Identifikasi Kebutuhan**

Rangkuman hasil analisa dalam bentuk uraian masalah yang ada dikaitkan dengan pengelolaan sumber daya, kebutuhan sistem untuk perbaikan yang diinginkan, dan segala sesuatu yang berkaitan dengan pelayanan yang dapat diberikan sistem ke pengguna. Kebutuhan-kebutuhan yang diuraikan adalah kebutuhan yang ingin dicapai. Bentuk yang diuraikan dituangkan dalam format

- 1. Kebutuhan Masalah : Menyebutkan nama proses yang dibutuhkan
- Usulan : Menguraikan dasar pemikiran yang mendasari mengapa kebutuhan yang diuraikan tersebut diperlukan
- Usulan : Menguraikan bentuk dari usulan yang akan dimasukkan sebagai salah satu hal yang harus ada dalam rancangan proses

2. dst

Contoh

- 1. Kebutuhan Masalah : Pencetakan untuk laporan jurnal khusus
- : Penanganan transaksi yang ada pada sistem adalah merupakan salah satu bagian dari serangkaian proses akuntansi. Dalam hal penanganan transaksi pencatatan transaksi dilakukan berkali-kali karena disamping proses transaksi itu sendiri pencatatan akuntansi juga dilakukan

Usulan : Disediakkannya informasi dalam bentuk laporan dan data mentah dalam bentuk berkas komputer yang langsung menginformasikan transaksi akuntansi yang terjadi pada sistem

9. Package Diagram

Dibuat Jika dalam Satu Halaman dapat terdiri lebih dari 9 Use Case



10. Use case Diagram

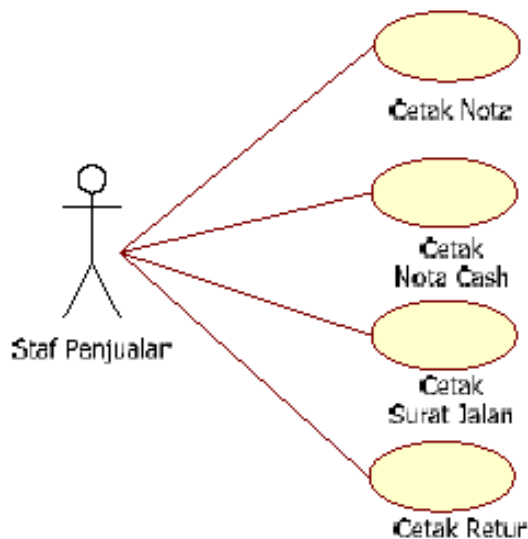

11. Deskripsi use case

Menjelaskan setiap Use case yang digunakan dalam sistem yang diusulkan.

Format :

Use case : Nama Use case

Actor : Nama Aktor yang terlibat

Deskripsi : Cerita mengenai Skenario dari Use Case secara detail

Contoh :

Use Case : Cetak Nota

Actor : Staff Penjualan

Deskripsi :

- Staf penjualan membuka form cetak nota.
- no_nota dan tgl_nota otomatis terisi oleh sistem lalu staf penjualan menginput kd_plg maka akan tampil data – data pelanggan.
- Staf penjualan mengentry kd_brg maka akan tampil nm_brg, harsat, satuan.
- Staf penjualan mengentry jml_psn kemudian klik tombol tambah, maka data data barang yang dipesan akan tampil pada tabel barang.

- Sistem akan menghitung harga pesan berdasarkan perhitungan harga satuan *jml_psn dan hasilnya ditampilkan dalam tabel.
- Lalu sistem akan menghitung dan menampilkan total berdasarkan keseluruhan jumlah harga pesan.
- Staf penjualan mengklik tombol cetak, setelah proses simpan otomatis sistem melakukan fungsi cetak.
- Tombol batal digunakan untuk membersihkan layar.
- Tombol keluar digunakan untuk keluar dari form cetak nota.

BAB IV RANCANGAN SISTEM

1. Rancangan Basis Data

a. Entity-Relationship Diagram

b. Transformasi Diagram ER Ke Logical Record Structure

Dengan memperlihatkan langkah-langkah bagaimana ER-D diubah ke bentuk LRS

c. Logical Record Structure (LRS)

d. Normalisasi

Memperlihatkan langkah-langkah normalisasi yang dilakukan. Diuraikan Ketergantungan Fungsional maupun Nilai-Majemuk yang ada, dan tahap normalisasi yang dilakukan

e. Spesifikasi Basis Data,

Dalam Bentuk uraian rinci tentang tiap-tiap relasi (tabel/file) yang disesuaikan dengan Software yang akan dipakai pada saat implementasi yang berisi :

Nama File :
Media :
Isi :
Organisasi :
Primary Key :
Panjang Record :
Jumlah Record :
Struktur :

No.	Nama-Field	Jenis	Lebar	Desimal	Keterangan
		Numeric			
		Character			
		Date			
		Logical			

f. Rancangan kode

berisi penjelasan struktur/format yang terkandung didalam sebuah field.

Contoh:

NIM terdiri dari 10 digit:

- 2 digit pertama menunjukkan tahun angkatan
- 2 digit berikutnya menunjukkan program studi
- 2 digit berikutnya menunjukkan jenjang
- 4 digit berikutnya menunjukkan urutan nomor

2. Rancangan Antar Muka

a. Rancangan Keluaran

Berisi potret tentang keluaran yang dihasilkan oleh sistem yang dirancang

Tiap keluaran dirinci

- Nama Keluaran :
- Fungsi : dipakai untuk apa
- Media : dalam bentuk apa
- Distribusi : kepada siapa
- Rangkap : satu atau berapa
- Frekuensi : kapan dihasilkan
- Volume : rata-rata persatuan waktu
- Format : seperti apa bentuk keluarannya (petunjuk ke Lampiran)
- Keterangan : hal-hal yang ingin ditambahkan

b. Rancangan Masukan

Berisi potret tentang masukan yang dibutuhkan oleh sistem yang dirancang

Tiap masukan dirinci

- Nama Masukan :
- Sumber : berasal dari mana
- Fungsi : dipakai untuk apa
- Media : dalam bentuk apa
- Rangkap : satu atau berapa
- Frekuensi : kapan dihasilkan
- Volume : rata-rata persatuan waktu
- Format : seperti apa bentuk keluarannya (petunjuk ke Lampiran)
- Keterangan : hal-hal yang ingin ditambahkan

c. Rancangan Dialog Layar

Berisi rancangan tampilan yang dibutuhkan oleh sistem yang dirancang, terbagi menjadi

a. Struktur Tampilan

Berisi struktur hierarki dari semua tampilan layar yang dirancang

b. Rancangan Layar (1 Halaman berisi maksimal 2 buah rancangan layar)

Berisi semua rancangan layar yang dibuat beserta format datanya.

Contoh Bentuk yang diharapkan adalah sebagai berikut :

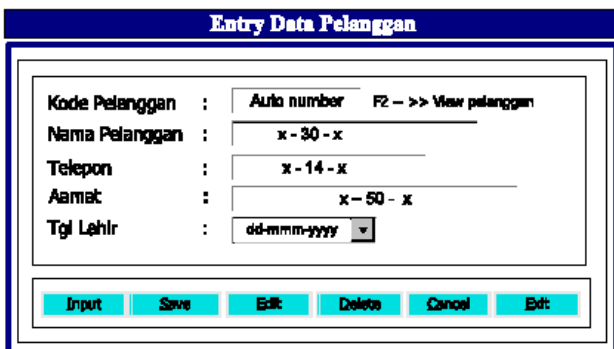

The screenshot shows a dialog box titled "Entry Data Pelanggan". It contains several input fields with labels and placeholder text: "Kode Pelanggan" with "Auto number F2 - >> View pelanggan", "Nama Pelanggan" with "x - 30 - x", "Telepon" with "x - 14 - x", "Alamat" with "x - 50 - x", and "Tgl Lahir" with "dd-mm-yyyy" and a dropdown arrow. At the bottom, there is a row of buttons: "Input", "Save", "Edit", "Delete", "Cancel", and "Exit".

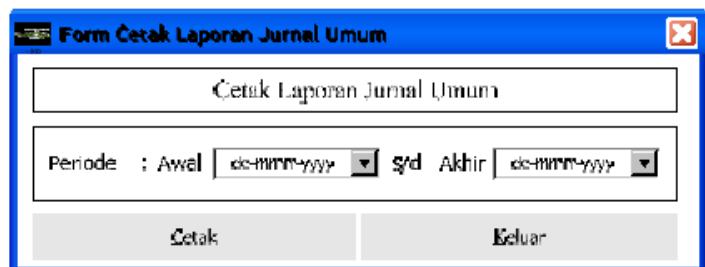

The screenshot shows a dialog box titled "Form Cetak Laporan Jurnal Umum". It has a title bar with a close button. The main area contains a text field with "Cetak Laporan Jurnal Umum". Below it, there is a "Periode" label followed by "Awal" and a date dropdown menu (dd-mm-yyyy), "s/d", "Akhir", and another date dropdown menu (dd-mm-yyyy). At the bottom, there are two buttons: "Cetak" and "Keluar".

3. Sequence Diagram

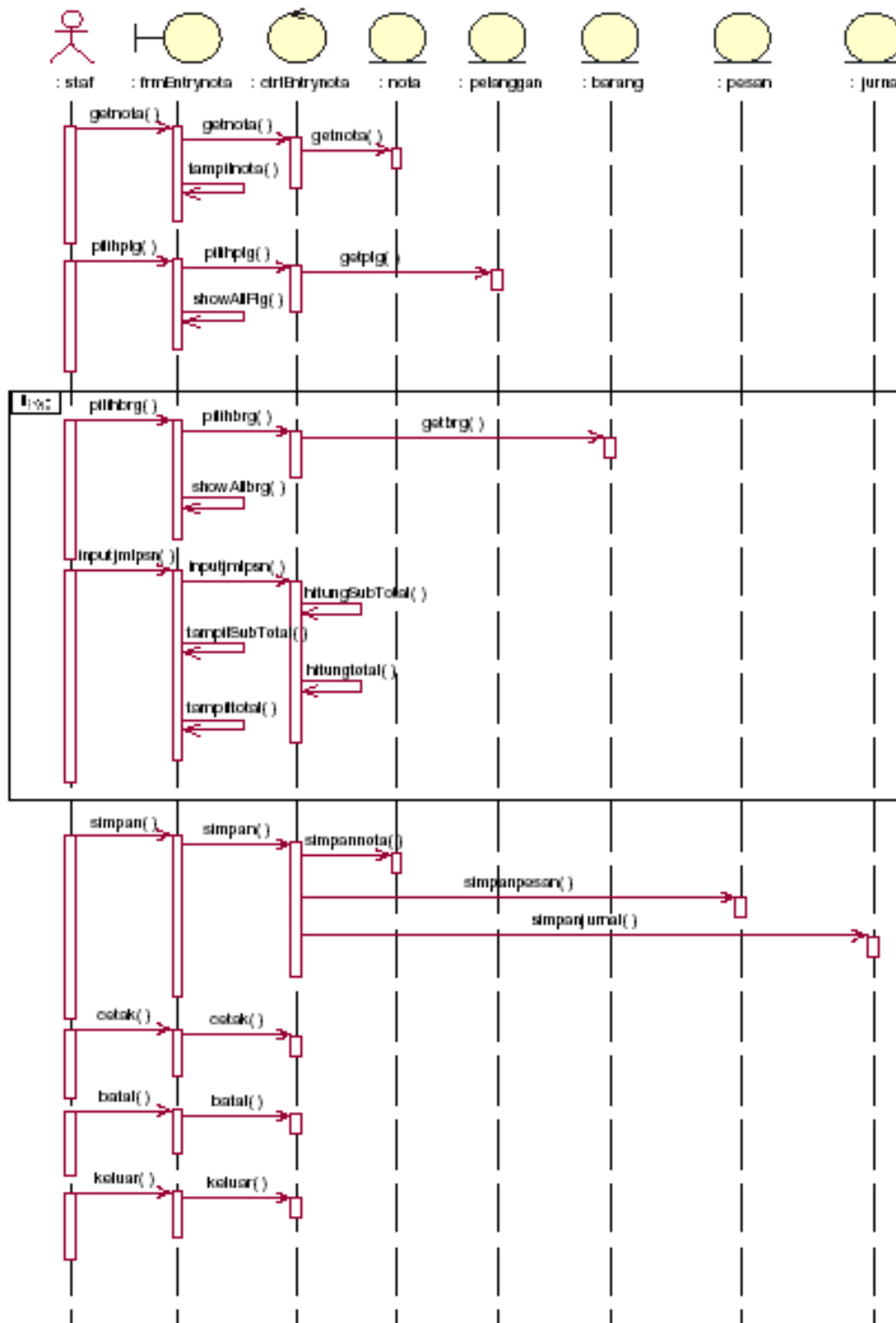

4. Rancangan Class Diagram (Entity, Boundary & Control Class)

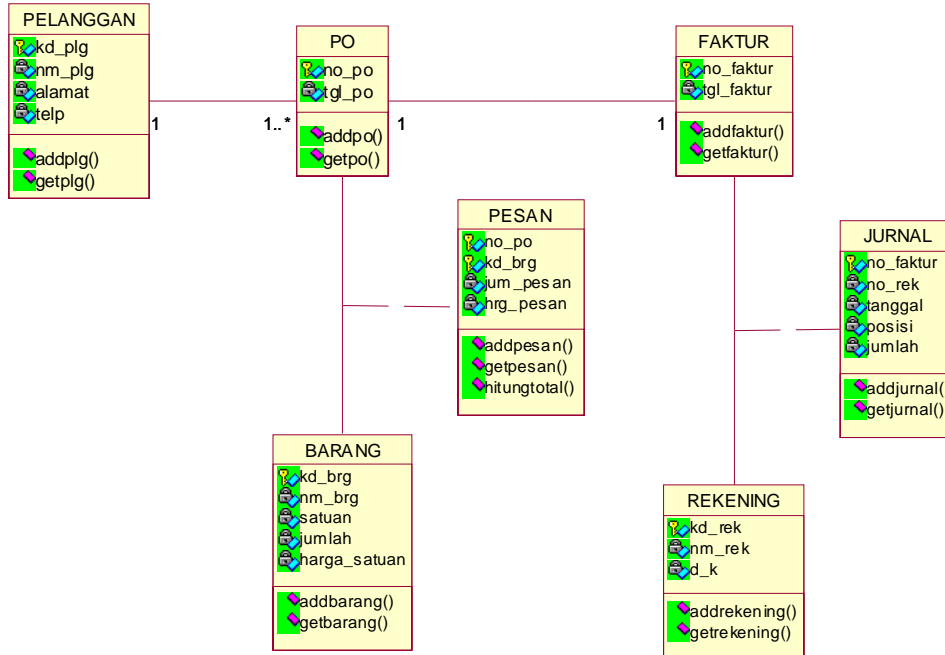

BAB V PENUTUP

1. Kesimpulan

Berisi kesimpulan yang diperoleh dari tahap-tahap analisa dan perancangan. Harus bisa menjawab Tujuan Penulisan (1.3) dan Identifikasi Kebutuhan (III.8)

2. Saran

Berisi pandangan dan usul-usul tentang apa yang dapat dilakukan dan dikerjakan pada masa mendatang

DAFTAR PUSTAKA

Daftar referensi yang digunakan (disusunurut berdasarkan nama pengarang secara Ascending)

LAMPIRAN

Disusunurut berdasarkan pembahasan

1. Lampiran A, Keluaran Sistem Berjalan
2. Lampiran B, Masukan Sistem Berjalan
3. Lampiran C, Rancangan Keluaran
4. Lampiran D, Rancangan Masukan
5. Lampiran E, Surat Keterangan Riset

SPEKIFIKASI HARD COVER

Cover :

Bentuk : Lihat Contoh

Font : TAHOMA

SIZE : 14 Point

Untuk Detil dari Lembar persetujuan dengan Huruf Tahoma size 10 point

Ukuran Kertas : Letter/Kuarto (8 ½ x 11 mm)

Berat : 80 gr

Margin

Top : 1 inch / 3 cm

Bottom : 1 inch / 3cm

Left : 1.25 inch / 4 cm

Right : 1.25 inch / 4 cm

Isi

Isi Skripsi dicetak dengan 1 Spasi tidak bolak balik

Font yang digunakan adalah Tahoma dengan Size 10

Pengumpulan Skripsi dalam Bentuk CD/DVD

Selain dalam bentuk Hard Cover, skripsi juga harus dikumpulkan dalam bentuk CD/DVD yang berisi skripsi lengkap dan listing Program (*source code*) dengan Format PDF. Dengan bentuk lihat contoh :

Kelengkapan Hard Cover

- Halaman Punggung
- Halaman Depan
- Halaman Dalam
- Halaman Perolehan Gelar
- Halaman Persetujuan

Contoh Format Halaman Punggung

NIM : 0612500123
NAMA : NAMA MAHASISWA

RANCANGAN SISTEM INFORMASI
PENJUALAN ASET NEGARA
PADA DEPARTEMEN JUAL – BELI RI
DENGAN METODOLOGI BERORIENTASI OBYEK



GENAP
2009/2010

Contoh Format Halaman Cover Depan & dalam (sama)



**RANCANGAN SISTEM INFORMASI PENJUALAN ASET NEGARA
PADA
DEPARTEMEN JUAL – BELI RI
DENGAN METODOLOGI BERORIENTASI OBYEK**

Font Tahoma
Size 14

Oleh:

NAMA MAHASISWA
NIM : 0612500123

UNIVERSITAS BUDI LUHUR
FAKULTAS TEKNOLOGI INFORMASI
JAKARTA

SEMESTER GENAP
2009/2010

Contoh Format Halaman perolehan gelar :



**RANCANGAN SISTEM INFORMASI PENJUALAN ASET NEGARA
PADA
DEPARTEMEN JUAL – BELI RI
DENGAN METODOLOGI BERORIENTASI OBYEK**

**TUGAS AKHIR
Diajukan untuk memenuhi persyaratan
guna memperoleh gelar Sarjana Komputer**

Oleh:

NAMA MAHASISWA
NIM : 0612500123

UNIVERSITAS BUDI LUHUR
FAKULTAS TEKNOLOGI INFORMASI
JAKARTA

SEMESTER GENAP
2009/2010

Contoh Format halaman persetujuan SEBELUM SIDANG :



**UNIVERSITAS BUDI LUHUR
FAKULTAS TEKNOLOGI INFORMASI**

Font
Tahoma
14

PERSETUJUAN TUGAS AKHIR

Font
Tahoma
12

Nama : NAMA MAHASISWA
Nomor Induk Mahasiwa : 0612500123
Program Studi : Sistem Informasi
Bidang Peminatan : Sistem Informasi/Komputerisasi Akuntansi (*Pilih salah satu*)
Jenjang Studi : Strata 1
Judul : RANCANGAN SISTEM INFORMASI PENJUALAN ASET NEGARA PADA DEPARTEMEN JUAL
– BELI RI DENGAN METODOLOGI BERORIENTASI OBYEK

Disetujui untuk dipertahankan dalam sidang Tugas Akhir periode semester Genap tahun ajaran 2009/2010

Jakarta, Juli 2010

Dosen Pembimbing

Bulan
Sidang

(Ir. Dosen Pembimbing M.Sc)

Contoh Format halaman persetujuan SETELAH SIDANG :



**UNIVERSITAS BUDI LUHUR
FAKULTAS TEKNOLOGI INFORMASI**

Font
Tahoma
14

PERSETUJUAN TUGAS AKHIR

Font
Tahoma
12

Nama : NAMA MAHASISWA
Nomor Induk Mahasiwa : 0612500123
Program Studi : Sistem Informasi
Bidang Peminatan : Sistem Informasi/Komputerisasi Akuntansi (*Pilih salah satu*)
Jenjang Studi : Strata 1
Judul : RANCANGAN SISTEM INFORMASI PENJUALAN ASET NEGARA PADA DEPARTEMEN JUAL
– BELI RI DENGAN METODOLOGI BERORIENTASI OBYEK

Jakarta, 5 Juli 2010

Tanggal Sidang diambil
dari Berita Acara
Sidang terakhir yang
dinyatakan **Lulus**

Dosen Pembimbing

(Ir. Dosen Pembimbing M.Sc)

Panitia Penguji:

Ketua

Anggota

(Ketua Penguji, M.Kom)

(Anggota Penguji, M.Sc)

Dekan
Fakultas Teknologi Informasi

Ketua Program Studi
Sistem Informasi

(Goenawan Brotosaputro, S.Kom, M.Sc)

(Hendri Irawan, M.T.I.)

Contoh Format SKRIPSI dalam Bentuk CD

PENGUMPULAN SKRIPSI DALAM BENTUK FILE PDF

1. Dalam Bentuk Digital (Pdf) Dengan Isi lengkap Seperti yang terdapat dalam Hardcover yang tergabung dalam 2 (dua) file.
 - a. 1 (satu) File berisi dari mulai *Cover Depan s/d Lampiran-lampiran, termasuk Listing Program*) yang disimpan dengan nama File **Nim.Pdf** (*Contoh: 0612500123.pdf*)
 - b. 1 (satu) File berisi Halaman Abstraksi yang disimpan dengan nama File **Abstraksi_nim.pdf** Contoh *Abstraksi_0612500123.pdf*
2. Untuk Lampiran yang berbentuk Dokumen Asli (Masukan, Keluaran & surat Riset) di dimasukan dengan cara di Scan
3. Untuk Lembar Persetujuan setelah sidang dimasukan yang sudah ditandatangani oleh pembimbing, penguji dan pejabat Fakultas dengan cara di scan
4. Cover CD harus dicek dan ditandatangani oleh Dosen Pembimbing
5. Cover CD terbuat dari Stiker Kertas yang tidak Licin (*Meresap Tinta*) dengan bentuk seperti Contoh dibawah ini.

Contoh : Cover CD

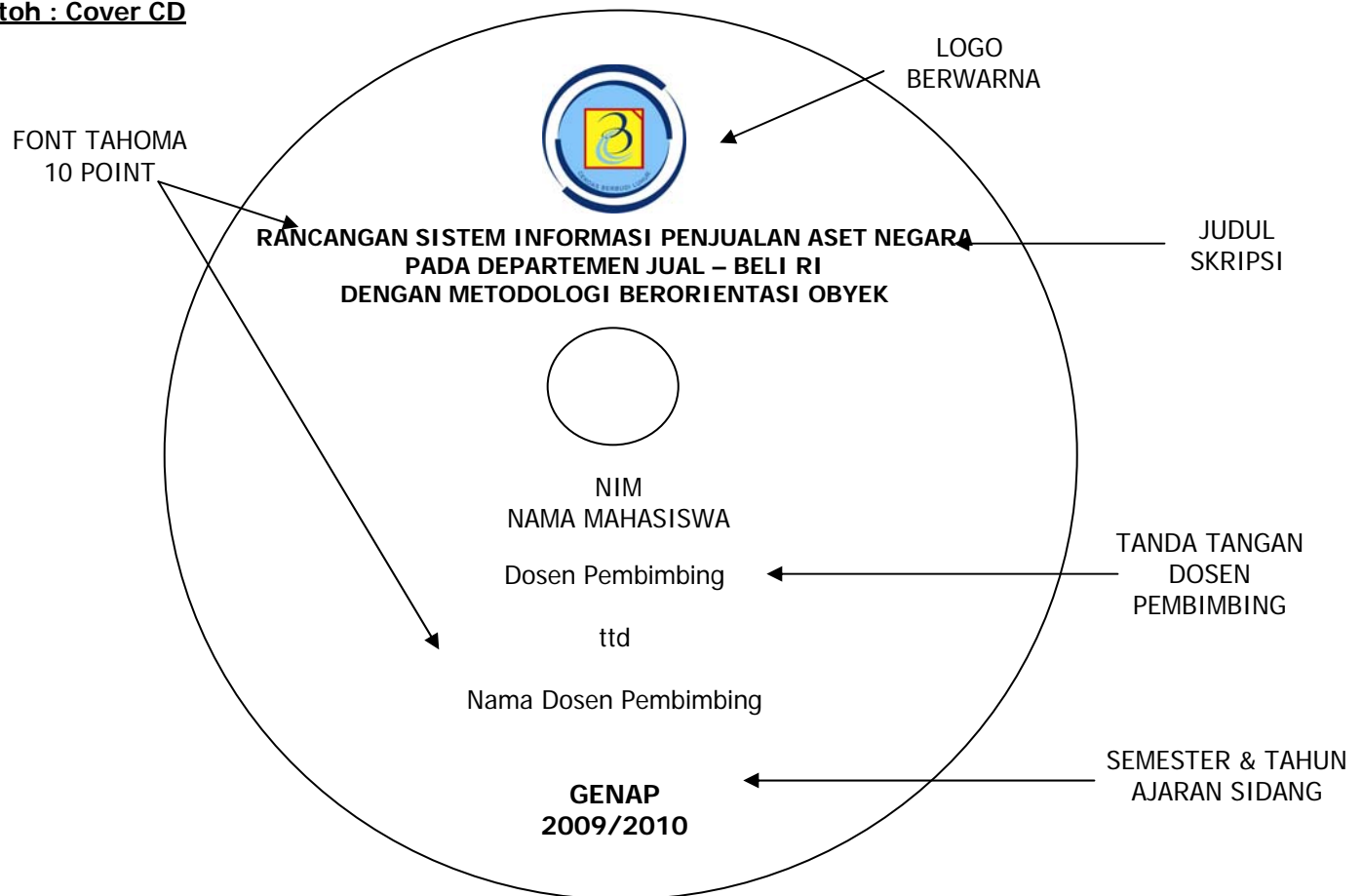

6. Khusus untuk halaman Abstraksi yang akan di buatkan file Pdf dibawah judul **Abstraksi** harus ditambahkan **Judul Skripsi** beserta **Nama Mahasiswa dan Nim** seperti contoh berikut ini.

Contoh Abstraksi

ABSTRAKSI		
RANCANGAN SISTEM INFORMASI PENJUALAN ASET NEGARA PADA DEPARTEMEN JUAL – BELI RI DENGAN METODOLOGI BERORIENTASI OBYEK		JUDUL SKRIPSI ↙
NAMA & NIM MAHASISWA	→ Oleh : Nama Mahasiswa (NIM : 0612500123)	
Isi abstraksi		

**Daftar Nama Dosen Pembimbing dan Penguji Tugas Akhir
Program Studi Sistem Informasi
Semester Genap Tahun Ajaran 2009/2010
(Maret 2010)**

No.	Nama
1.	Bagus Tri Prabawa, S.Kom, M.Sc
2.	Brury Trya Sartana, M.M, M.Kom,
3.	Deni Mahdiana, M.M, M.Kom,
4.	Gandung Triyono, M.Kom
5.	Goenawan Brotosaputro, S.Kom, M.Sc
6.	Hendri Irawan, M.T.I.
7.	Hestya Patrie, S.Kom, MSSE
8.	Imelda, M.Kom
9.	Ita Novita, M.T.I.
10.	Ir. Ady Widjaja, M.Sc, M.M
11.	Ir. Bullion Dragon Andah, M.Sc
12.	Ir. Ratnaningsih AW, MBA
13.	Rusdah, M.Kom
14.	Yudi Santoso, M.Kom
15.	Yuliazmi, M.Kom

Daftar Nama Pejabat Fakultas Teknologi Informasi yang Mengesahkan Tugas Akhir :

No.	Nama	Jabatan
1.	Goenawan Brotosaputro, S.Kom, M.Sc	Dekan Fakultas Teknologi Informasi
2.	Noni Juliasari, M.Kom	Ketua Program Studi Teknik Informatika
3.	Hendri Irawan, M.T.I.	Ketua Program Studi Sistem Informasi
4.	Yani Prabowo, S.Kom, M.Si	Ketua Program Studi Sistem Komputer

ABSTRAKSI

Cerita singkat, sekitar satu halaman, tentang apa yang dihadapi, dikerjakan, dan diselesaikan

KATA PENGANTAR

Ungkapan hati penulis tentang apa yang telah dikerjakan, dan apa yang telah diperoleh dari semua pihak.

DAFTAR GAMBAR

Gambar	1: xxxxxxxx	Halaman 99
--------	-------------------	---------------

DAFTAR LAMPIRAN

Lampiran	A – 1	: Formulir keluaran – 1 pada sistem yang berjalan	Halaman 999
Lampiran	A – 2	: Formulir keluaran – 2 pada sistem yang berjalan	999
Lampiran	B – 1	: Formulir masukan – 1 pada sistem yang berjalan	999
Lampiran	B – 2	: Formulir masukan – 2 pada sistem yang berjalan	999
Lampiran	C – 1	: Rancangan keluaran – 1 pada sistem yang diusulkan	999
Lampiran	C – 2	: Rancangan keluaran – 2 pada sistem yang diusulkan	999
Lampiran	D – 1	: Rancangan masukan – 1 pada sistem yang diusulkan ...	999
Lampiran	D – 2	: Rancangan masukan – 2 pada sistem yang diusulkan ...	999
Lampiran	Surat Keterangan Riset	999

DAFTAR TABEL

Tabel	1: xxxxxxxx	Halaman 99
-------	-------------------	---------------

DAFTAR SIMBOL



Menjelaskan simbol-simbol yang dipakai

DAFTAR ISI
(METODOLOGI BERORIENTASI OBYEK)

	Halaman
Abstraksi	i
Kata Pengantar	ii
Daftar Gambar	iv
Daftar Lampiran	vi
Daftar Tabel	viii
Daftar Simbol	ix
Daftar Isi	xii
BAB-I PENDAHULUAN	1
1. Latar Belakang	1
2. Masalah	4
3. Tujuan Penulisan	
4. Ruang Lingkup/Batasan masalah	dst
5. Metoda penelitian	
6. Sistematika Penulisan	
BAB-II LANDASAN TEORI	
1. Analisa & Perancangan Berorientasi Obyek	
2. Teori – teori tentan Akuntansi (<i>Untuk Mahasiswa KA</i>)	
3. Teori-teori pendukung lainnya	
BAB-III ANALISA SISTEM	
1. Tinjauan Organisasi	
2. Uraian Prosedur	
3. Activity Diagram	
4. Analisa Keluaran	
5. Analisa Masukan	
6. Analisa Terapan Akuntansi (<i>untuk Mahasiswa KA</i>)	
7. Struktur Bagan Rekening (<i>Untuk Mahasiswa KA</i>)	
8. Identifikasi Kebutuhan	
9. Package Diagram (<i>untuk Use Case yang lebih dari 9</i>)	
10. Use Case Diagram	
11. Deskripsi Use Case	
BAB-IV RANCANGAN SISTEM	
1. Rancangan Basis Data	
a. Entity Relationship Diagram	
b. Transformasi D-ER ke LRS	
c. LRS	
d. Normalisasi	
e. Spesifikasi Basis Data	
d. Rancangan Kode	
2. Rancangan Antar Muka	
a. Rancangan Dokumen Keluaran	
b. Rancangan Dokumen Masukan	
c. Struktur Tampilan	
d. Rancangan Layar	
3. Sequence Diagram	
4. Rancangan Class Diagram	
a. Entity Class	
b. Boundary Class	
c. Control Class	

BAB-V

PENUTUP

1. Kesimpulan
2. Saran

Daftar Pustaka

Lampiran-A, Keluaran Sistem Berjalan
Lampiran-B, Masukan Sistem Berjalan
Lampiran-C, Rancangan Keluaran
Lampiran-D, Rancangan Masukan
Lampiran-E, Surat Keterangan Riset

Contoh : Surat Keterangan Riset



PT. NUSANTARA INDONESIA

Jl. Brigjen Katamso No. 19, Slipi, Jakarta Barat 11420,
telepon (021) 5465465

SURAT KETERANGAN RISET

Yang bertanda tangan di bawah ini:

Nama : Drs. Nama MM

Jabatan : Kepala Bagian Administrasi

menerangkan bahwa:

Nama : Nama Mahasiswa

N I M : Nomor induk Mahasiswa 10 digit

telah melaksanakan riset pada bagian administrasi PT. Nusantara Indonesia sejak tanggal awal riset s/d akhir riset dengan baik.

Demikian Surat Keterangan ini dibuat untuk dapat dipergunakan semestinya.

Dibuat di : Jakarta
Tanggal : 99 bulan 9999



Drs. Nama MM

Tandatangan dan harus distempel Perusahaan